

Yücel
BAHÇE MOB. SAN VE TİC. A.Ş.

DELTA 
Stadium Seating

RETRO-A20



RETRO-A20

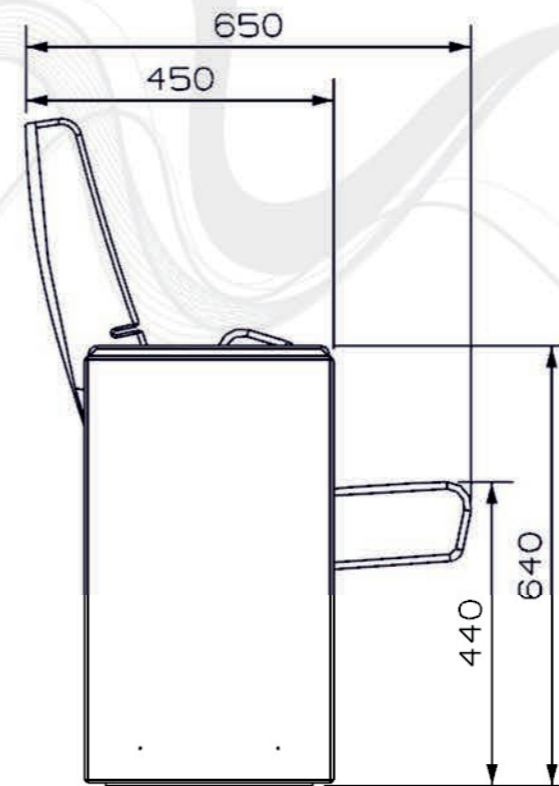
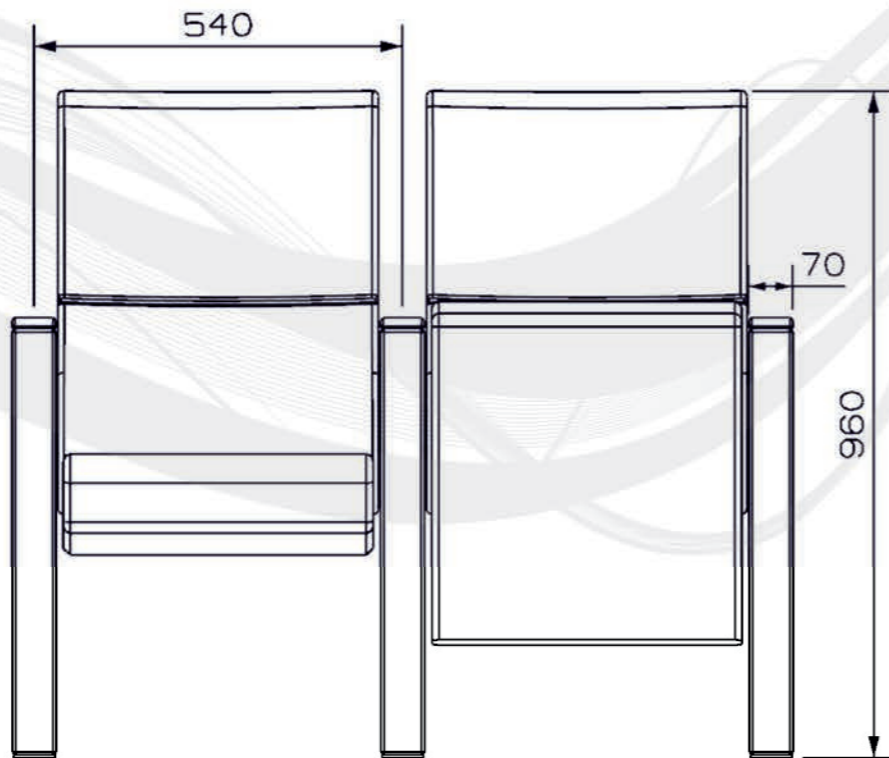

RETRO-A20 TEKNİK ÖZELLİKLERİ

Oturak ve Sırt Üniteleri

Koltukların Oturma ve sırt üniteleri, insan anatomisine uygun olarak tasarlanmış, 55 kg/m³ +/- %10 dansite ve Mvss 302 yangın standartlarına uygun alüminyum kalıplarda poliüretan malzemeden imal edilir.

Oturak ve sırt süngerlerinin içinde metal profilden yapılmış dayanıklı iç iskelet vardır.

Koltukların oturma kısımları kendiliğinden kapanmasına imkan veren ağırlık merkezli mekanizmaya sahip özelliğindedir.

Taşıyıcı Ayaklar ve Kolçaklar

Koltukların ayak kısımları 18 mm Mdf malzemeden üzeri laminasyonlu kumaş veya deri ile kaplanmaktadır.

Kol dayama kısımlarına kayın malzemeden cilalı ahşap kolçak monte edilmektedir.

Sıralı olarak yapılan koltukların aradaki kolçakları ortak olarak kullanılır.

Koltukların zemine bağlantı kısımları 6 mm kalınlığında saç malzemedendir.

Koltuklar çift ayaklı olarak zemine uygun bağlantı elemanları ile sabitlenir.

Kumaş / Suni Deri

Döşeme yapılacak kumaş ve suni deri sürtünmeye karşı dayanıklı, alev almaz ve solmazlık özelliklerine sahiptir.

Ürünlerde kullanılacak suni deriler; %2 PU, %84 PVC, %7 Polyester ve %7 Pamuk içeriklidir. Suni derinin ağırlığı minimum 550 gr/m² ve kalınlığı 1,25 mm' dir. Işık haslığı 7 (ISO 105B02) ve sürtünme dayanımı Class 5 (ISO 105X12)' tir. Yanmaya dayanımı ise BS 5852 (Crib 5) seviyesindedir.

Koltukların oturma ve sırt süngerleri belirtilen özelliklerdeki kumaş veya deri ile komple döşemeli olarak imal edilir.

Firmamız ISO 9001:2015, ürünümüz TSE EN 12727 (Sev.4) ve TSE EN 13200-4 kalite belgelidir.



Yücel Bahçe Mob. San. ve Tic. A.Ş.
Başpınar OSB Mah. 5. Bölge 83528 Nolu Cad. No:4/1 Şehitkamil 27620
GAZİANTEP TÜRKİYE
[e-mail:info@stadkoltugu.com](mailto:info@stadkoltugu.com)
telefon:+90 (342) 337 95 50
fax:+90 (342) 337 95 45
stadseat.com/stadkoltugu.com

